

14 ft 6 in. (4.45 m) CANOES WITH FOLDING SEATS CANOTS AVEC BANCS PLIANTS DE 4,45 m (14 pi 6 po)

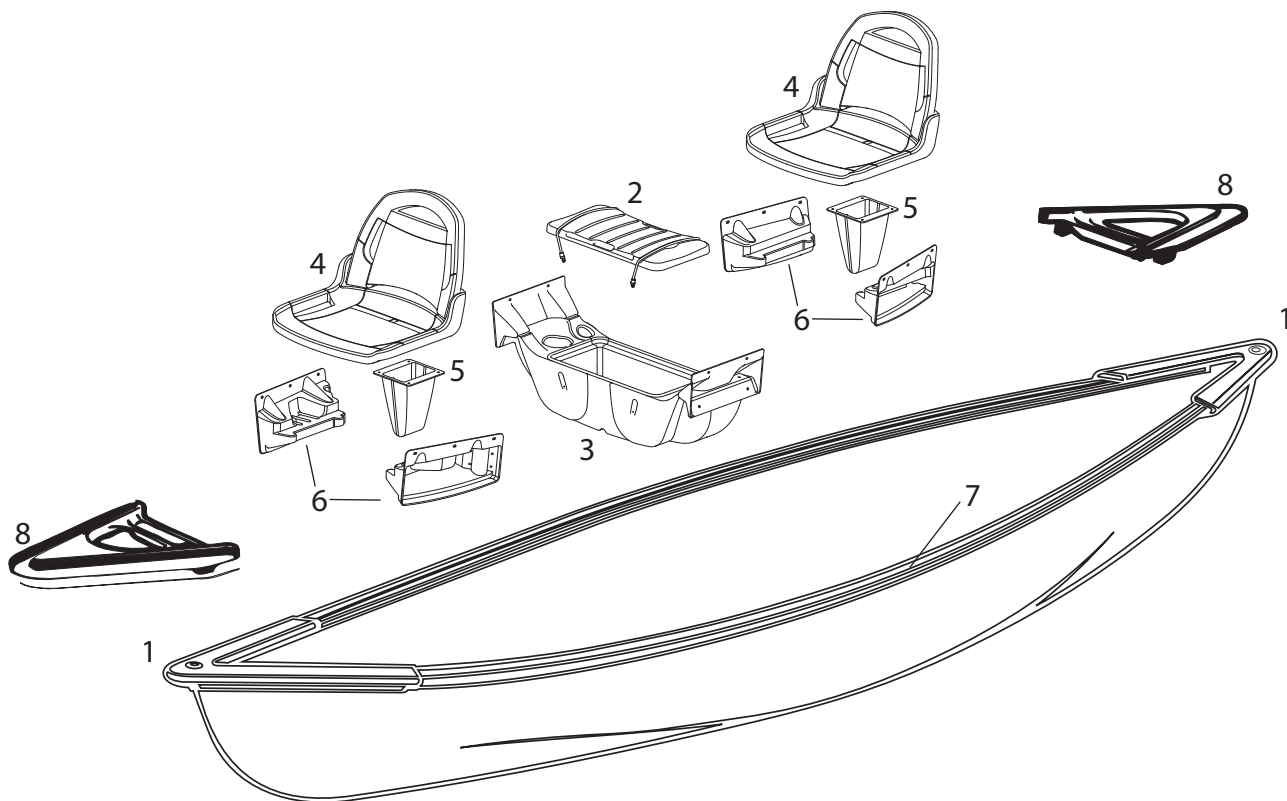

KIT/ENSEMBLE # KITQC-BP-1

Only use the hardware and quantities specified below •
Utilisez seulement les pièces de quincaillerie et les quantités indiquées ci-dessous.

nut/écrou #10-24	screw #10 X 1 1/2 in. (3,81 cm) vis #10 X 1 1/2 po (3,81 cm)	Rondelle / Washer	screw 1/4 X 3/4 in. (0,64 X 1,91 cm) vis 0,64 X 1,91 cm (1/4 X 3/4 po)	screw #10 X 7/8 in. (2,22 cm) vis #10 X 2,22 cm (7/8 po)	Spacer / Entretoise
20 X	4 X	20 X	20 X	16 X	12 X
QC0071	QC0182	QC0142	QC0147	QC0148	QC1035

Note: Please use the pre-drilled holes on the gunnel as guides to attach the pieces. If the holes are obstructed with plastic, use a 1/4 in. (0.64 cm) drill bit to clear the plastic from the holes.

Note : Utilisez les trous percés dans la bordure du canot comme guide pour fixer les pièces. Si certains trous sont obstrués par du plastique, dégagez en perçant avec un foret de 0,64 cm (1/4 po).

NOTE:

Not all models are equipped with the parts listed above.
All accessories are branded Pelican and designed to fit perfectly on your Pelican canoe. For any additional information contact customer service at 1 888 669-6960 or write to us at support@confluenceoutdoor.com.

NOTE :

Certains modèles ne sont pas équipés des pièces ci-dessus.
Tous les accessoires sont de marque Pelican et ont été conçus pour s'adapter parfaitement à votre canot Pelican. Pour toutes informations additionnelles contactez le service à la clientèle au 1 888 669-6960 ou écrivez-nous à support@confluenceoutdoor.com.

REPLACEMENT PARTS LIST • LISTE DES PIÈCES DE REMPLACEMENT

- | | |
|--|---|
| <p>1. Canoe end cap • Embout de canot
PS0423</p> <p>2. Cooler cover • Couvercle pour glacière
PS1071-112</p> <p>3. Central built-in cooler seat • Banc central avec glacière intégrée
PS1006-112</p> <p>4. Folding seat • Siège pliant
PS1087</p> <p>5. Folding seat central support • Support central pour siège pliant
PS1088</p> | <p>6. Folding seat supports • Supports pour siège pliant
FRONT/AVANT REAR/ARRIÈRE
PS1089 PS1090</p> <p>7. Gunnel protective sleeve • Gaine protectrice pour bordure
PS0399</p> <p>8. Carrying handles • Poignées de transport
PS0424</p> <p>9. Hardware kit for seat • Kit de quincaillerie pour siège
PS3183-00</p> |
|--|---|

ASSEMBLY INSTRUCTIONS • INSTRUCTIONS D'ASSEMBLAGE

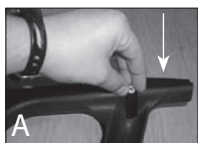

HOW CAN YOU INSTALL THE CARRYING HANDLES?

- A) Place two QC0071 nuts inside each cavity on the carrying handle.
 B) Slide the carrying handle on the end cap and screw it to the canoe with two QC0182 screws and two QC0142 washers, using a #2 Phillips screwdriver – screw heads and washers should be on the outside of the canoe.
 Note: Repeat steps A and B for the other handle.

COMMENT POUVEZ-VOUS INSTALLER LES POIGNÉES DE TRANSPORT ?

- A) Insérer deux écrous QC0071 dans les cavités de la poignée de transport.
 B) Glissez la poignée de transport sur la pointe du canot et fixez-la avec deux vis QC0182 et deux rondelles QC0142 à l'aide d'un tournevis Phillips #2 – les têtes de vis et les rondelles doivent être à l'extérieur du canot.
 Note : Répétez les étapes A et B pour l'autre poignée de transport.

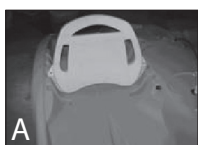

HOW CAN YOU INSTALL THE CENTRAL BUILT-IN COOLER SEAT?

- A) Locate the holes at middle of the canoe and clear them if necessary.
 B) Screw the central built-in cooler seat with the QC0148 screws, the QC0142 washers and the QC0071 nuts using a #2 Philips screwdriver and a 3/8 in. (0.95 cm) wrench.
 Position the vertical rod holders toward the back of the canoe.
 Note: Put the screw heads and washers inside the canoe and the nuts outside.

COMMENT POUVEZ-VOUS ASSEMBLER LE BANC CENTRAL AVEC GLACIÈRE INTÉGRÉE ?

- A) Repérez les trous au centre du canot et dégagez-les si nécessaire.
 B) Vissez le banc central avec glacière intégrée avec les vis QC0148, les rondelles QC0142 et les écrous QC0071 à l'aide d'un tournevis Philips #2 et d'une clé 0,95 cm (3/8 po). Positionnez les porte-cannes verticaux vers l'arrière du canot.
 Note : Placez les têtes de vis et les rondelles à l'intérieur du canot et les écrous à l'extérieur.



HOW CAN YOU INSTALL THE COOLER COVER?

- A) Pass the bungee cord through the cover hole.
 B) Make a knot on the end of the bungee cord.
 C) Put the cover on the seat and hold it in place with the bungee cords on each side.

COMMENT POUVEZ-VOUS INSTALLER LE COUVERCLE POUR GLACIÈRE ?

- A) Passez le cordage élastique à travers le trou du couvercle.
 B) Faites un nœud à l'extrémité du cordage élastique.
 C) Placez le couvercle sur le siège et maintenez-le en place avec les cordages élastiques de chaque côté.

ASSEMBLY INSTRUCTIONS • INSTRUCTIONS D'ASSEMBLAGE

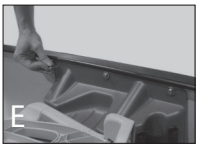
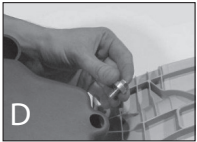
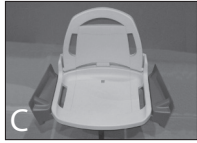
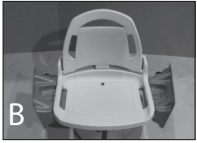
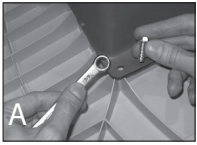

HOW CAN YOU ASSEMBLE THE FOLDING SEATS?

A) Screw the folding seat central support in the center and under the folding seat with four (4) QC0147 screws and a 3/8 in. (0.95 cm) wrench.

B) Mount the front folding seat with the front folding seat supports.
Position the vertical rod holders toward the back of the canoe.

C) Mount the rear folding seat with the rear folding seat supports.

D) Take six (6) QC0147 screws and put a QC1035 spacer on each one of them.
Screw them tightly in the holes located under the seat with a 3/8 in. (0.95cm).
Repeat this step for a total 6 screws with spacers per seat.

WARNING: Not using the spacers can permanently damage the upper side of the seat.

E) Screw the folding seats to the canoe using the holes located at each end of the canoe (clear them if necessary).

Screw the front and rear folding seats with the QC0148 screws, the QC0142 washers and the QC0071 nuts, a #2 Phillips screwdriver and a 3/8 in. (0.95 cm) wrench.

Note: Put the screw heads and washers inside the canoe and the nuts outside.

COMMENT POUVEZ-VOUS ASSEMBLER LES SIÈGES PLIANTS?

A) Vissez le support central pour siège pliant sous le siège pliant au centre avec quatre (4) vis QC0147 et une clé de 0,95 cm (3/8 po).

B) Assemblez le siège pliant avant avec les supports pour sièges pliants avant et orientez les de sorte que les porte-cannes soient dirigés vers l'arrière

C) Assemblez le siège arrière avec les supports pour sièges pliants arrière.

D) Prenez six vis (6) QC0147 et mettez une entretoise QC1035. Vissez les vis dans les supports pour siège pliant avant avec une clé de 0,95 cm (3/8 po) et bien les serrer. Répétez cette étape pour les supports pour siège pliant arrière.

ATTENTION: Le dessus du siège pourrait être endommagé de façon permanente si vous n'utilisez pas les entretoises.

E) Installez les sièges sur le canot en utilisant les trous sur chaque côté du canot

(dégagez-les si nécessaire). Vissez les sièges pliants avant et arrière avec les vis QC0148, les rondelles QC0142, les écrous QC0071, un tournevis Phillips #2 et une clé de 0,95 cm (3/8 po).

Note : Placez les têtes de vis et les rondelles à l'intérieur du canot et les écrous à l'extérieur.