

# ADVANCED ELEMENTS®

THE EVOLUTION OF INFLATABLE KAYAKS

## PACKLITE+™ XL PACKRAFT

OWNER'S MANUAL  
*MODEL AE3038*



## 1 OR 2 PERSON PACKRAFT

### IMPORTANT!

PLEASE READ THIS MANUAL CAREFULLY BEFORE PROCEEDING. AFTER READING THIS MANUAL, SAVE THESE INSTRUCTIONS FOR FUTURE REFERENCE.

# ADVANCED ELEMENTS®

THE EVOLUTION OF INFLATABLE KAYAKS

## INTRODUCTION

---

Designed in California, our goal at Advanced Elements is to develop new and unique paddlesports products that enhance our customers' outdoor experience. Our focus is on designing and manufacturing "Inflatable kayaks with cutting edge technology" and providing excellent customer service. We are deep rooted in product development with patented technology, striving to develop inflatable kayaks, iSUPs, and paddlesports accessories that excel in performance, quality, and portability. All of our products have been designed to give paddlers the tools they need at the value that they deserve.

We feel that it is extremely important to make sure that our customers are having the best experience possible. One of the ways we do this is by a passionate focus on customer support. It is the feedback from our customers that has allowed us to excel and continue to grow over the years.

Our offices, near San Francisco California, are not only where we conceive of and design our innovative products, but also where you will find our excellent Customer Service team that is ready to answer any questions you might have about our products and offer premier product support.

We hope to see you someday soon, on the water!

Sincerely,

The Advanced Elements Team



INFLATABLE KAYAKS WITH CUTTING  
EDGE TECHNOLOGY

## TABLE OF CONTENTS

---

|  |    |
|--|----|
| 1. Caution/Safety .....                        | 4  |
| 1.1 Boating Safety.....                        | 5  |
| 2. Specification.....                          | 6  |
| 2.1 Buoyancy Safety.....                       | 6  |
| 2.2 Features .....                             | 7  |
| 3. Setup/Inflation/Deflation Instruction ..... | 7  |
| 3.1 Understanding Your Valves.....             | 7  |
| 3.2 Setup.....                                 | 9  |
| 3.3 Inflation.....                             | 9  |
| 3.4 Over Inflation .....                       | 10 |
| 3.5 Deflation.....                             | 10 |
| 3.6 Folding .....                              | 10 |
| 4. Guidelines for Usage .....                  | 12 |
| 5. Proper Care and Storage .....               | 12 |
| 6. Tizip Care and Maintenance.....             | 12 |
| 7. Repairs.....                                | 13 |
| 7.1 Repairing Small Punctures and Cuts.....    | 13 |
| 7.2 Repairing Pinholes .....                   | 13 |
| 8. Troubleshooting.....                        | 13 |
| 9. Statement of Origin .....                   | 17 |
| 10. Warranty and Registration.....             | 18 |

Section 2 : Français

## 1. CAUTION - SAFETY WARNING

Users of this product agree by their use to accept the inherent risks involved in this paddlesports activity and agree to follow all instructions, cautions, and warnings carefully before using this Kayak.

(PLEASE READ CAUTION STATEMENT CAREFULLY)

# WARNING

## Failure to follow these warnings could cause SEVERE INJURY or DEATH

- **CONSULT WITH A PHYSICIAN** prior to beginning paddlesport training. Paddlesports can be very dangerous and physically demanding.
- **OBTAIN PADDLESport TRAINING** specific to this type of craft. Do not exceed your paddling ability – be honest with yourself.
- **WEAR U.S. COAST GUARD APPROVED LIFE JACKETS** and, where appropriate, wear a helmet.
- **NEVER PADDLE ALONE.**
- **CHECK WEATHER FORECAST BEFORE DEPARTING DOCK** and heed all weather advisories.
  - **DRESS APPROPRIATELY** for the weather conditions, as cold water and/or cold weather can cause hypothermia.
  - **DO NOT PADDLE IN FLOOD CONDITIONS.**
- **BE AWARE OF THE WATER CONDITIONS**, including appropriate water levels, tidal changes, dangerous currents and other water hazards. Always scout unfamiliar waters and portage where appropriate.
- **NEVER PADDLE WHILE UNDER THE INFLUENCE** of drugs or alcohol.
- **KEEP PROPER LOOKOUT AND SAFE DISTANCE** from other vessels and hazards at all times.
- **OBEY APPLICABLE BOATING LAWS.**
- **READ THE OWNER'S MANUAL** and follow all recommendations for the use of this product. Consult the manufacturer prior to adding aftermarket equipment and never obstruct entry or exit to the craft.



ADVANCED ELEMENTS, INC.

TOLL FREE 866-262-9076

- Not intended for Commercial Use.
- Never use a compressor or compressed air to inflate as it could result in damage or injury.
- Do not transport a fully inflated boat or leave it on the beach. Heat from the sun or an increase in elevation can lead to over-inflation and damage.
- Do not over-inflate, as it can damage the packraft or cause injury.

Please read this entire manual for additional safety information. Please pay close attention to items marked **DANGER, WARNING, CAUTION, IMPORTANT, NOTICE, NEVER, and ALWAYS.**

## 1.1 Boating Safety



This is the safety alert symbol. It is used to alert you to potential personal injury hazards. Obey all safety messages that follow this symbol to avoid possible injury or death.

|                          |  |
|--------------------------|--|
| <p><b>! DANGER !</b></p> | <p>Indicates an imminently hazardous situation which, if not avoided, will result in death or serious injury or substantial property damage.</p> |
| <p><b>! WARNING</b></p>  | <p>Indicates a potentially hazardous situation which, if not avoided, could result in death or serious injury or property damage.</p>            |
| <p><b>! CAUTION</b></p>  | <p>Indicates a potentially hazardous situation which, if not avoided, may result in property damage.</p>   |
| <p><b>CAUTION</b></p>    | <p>Used without the safety alert symbol indicates a potentially hazardous situation, which, if not avoided, may result in property damage.</p>   |
| <p><b>NOTICE</b></p>     | <p>Indicates installation, operation or maintenance information which is important but not hazard-related.</p>                                   |

The precautions listed in this manual and on the craft are not all-inclusive. If a procedure, method, tool or part is not specifically recommended, you must satisfy yourself that it is safe for you and others, and that the craft will not be damaged or made unsafe as a result of your decision. REMEMBER - always use common sense when paddling YOUR PACKRAFT!

## 2. SPECIFICATION

Dimensions:

Length: 9' 11"

Width: 39"

Complete Packraft Assembly: 18.3 lbs (8.3 kg)

Packraft w/ Seat: 12.6 lbs (5.7 kg)

Packraft Only: 9.7 lbs (4.4 kg)

Recommended Pressure:

Main chambers: 1.25 psi (0.08 bar)

Floor chamber: 6.0 psi (0.41 bar)

Recommended Persons: 2-Persons

### 2.1 Buoyancy Safety

The person/load capacity is determined by the availability of proper seating on the packraft. Acceptable seating determines the number of passengers, not the overall load capacity.

# WARNING

## SAFETY WARNING

FOR OPTIMUM SAFETY, IT IS ADVISED THAT THIS BOAT IS OPERATED WITH THE FLOOR AND SEAT INSTALLED AND PROPERLY INFLATED TO THE INSTRUCTED AIR PRESSURE TO MAINTAIN BOUYANCY IN THE EVENT OF AIR LOSS IN ONE OF THE AIR CHAMBERS. IF CHOOSING TO USE THIS BOAT IN "ULTRALITE MODE" (PACKRAFT ONLY), IT IS RECOMMENDED TO ALWAYS USE A BOUYANCY BAG OR ADDITIONAL FLOTATION AS A SECONDARY SAFETY PRECAUTION, SHOULD THE MAIN CHAMBER SUDDENLY LOSE PRESSURE. FAILURE TO DO SO COULD RESULT IN SERIOUS INJURY OR DEATH.

ALWAYS WEAR A NATIONALLY APPROVED PERSONAL FLOTATION DEVICE AT ALL TIMES.

NEVER PLACE ANY HEAVY OR SHARP ITEMS INSIDE THE MAIN CHAMBER AS IT COULD CAUSE A PUNCTURE.

 **WARNING:** Do not exceed the buoyancy of this craft under any circumstances. Overloading will reduce freeboard and increase the likelihood of swamping, especially in heavy rapids, waves, or seas. Overloading causes handling to become sluggish, making it difficult to react quickly.

## 2.2 Features

### SPECIAL FEATURES:

*Design:* Removable drop-stitch floor provides great performance and stand-up capability.

*Gear Ready:* Tizip® cargo access and multiple d-rings provide ability to carry an abundance of gear.

*Stable:* 39" width provides increased stability.

*Versatile:* Has 3 modular modes to dial in the carry weight you're looking for.

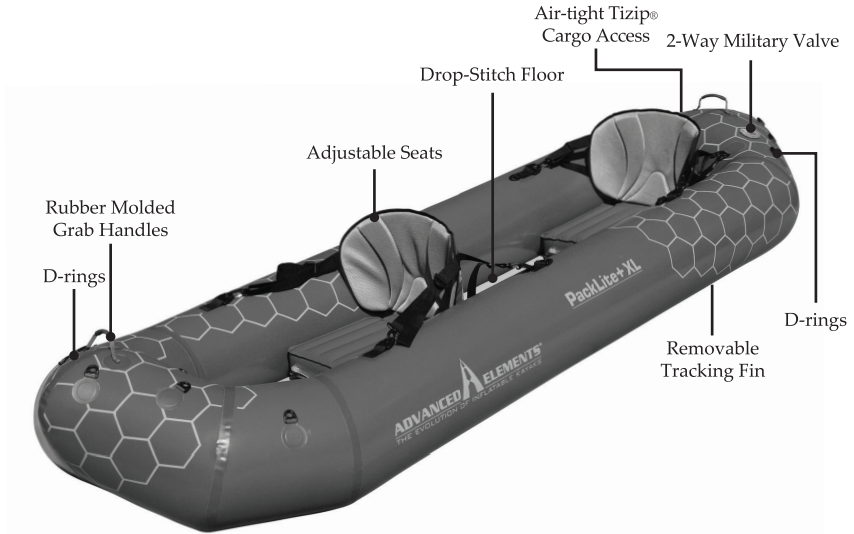

## 3. INFLATION/DEFLATION INSTRUCTION

### 3.1 Understanding Your Valves

Your Packlite+ Packraft uses two types of valves. The 2-way military valve found on the main air chamber and the drop-stitch floor has the function and durability of other military type valves and is compatible with most standard pumps. *Figure 1* on the next page details how to operate this valve.

The Twistlok™ valve found on the seat is a simple and reliable low-pressure valve that is compatible with most standard pumps but can also be operated by mouth. *Figure 2* on the next page details how to operate this valve.

**Special Note for the 2-way military valve:** If you are using a 12v inflator, like those that come with most inflatable mattresses or those that plug into car cigarette lighters, you may need to have the valve in the deflate (down/inward) position because these types of pumps typically do not provide enough air pressure to press the plunger open to allow air into the air chamber. Additionally, 12v inflators do not provide enough pressure to fully inflate the packraft, so you will need a secondary pump to finish the job.

## 2-way Military Valve

**TO INFLATE:** Use finger to push in center stem, rotate 1/4 turn, and allow stem to spring up into the up/outward position.

**TO DEFLATE:** Use finger to push in center stem and rotate 1/4 turn to lock stem down/inward.

**PUSH IN CENTER STEM  
WITH FINGER & TURN**

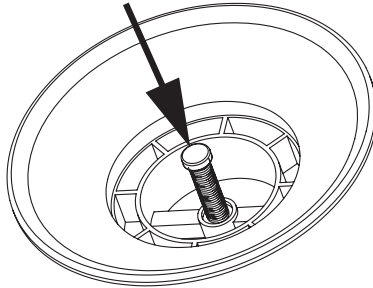

*Figure 1. Inflate/Deflate of 2-way Military Valves*

### How the 2-way Military Valve Works:

When the valve is in the inflate (up/outward) position, the air being pumped in pushes the spring-loaded plunger open, allowing air to enter the air chamber, but not letting it escape. When the valve is in the deflate (down/inward) position, the spring loaded plunger is wide open allowing the air to come rushing out of the air chamber. If the valve is in the inflate position, the valve's plunger stem will be flush with the rim of the valve. If the valve is in the deflate position, the valve's plunger stem will be inside, or lower than, the rim of the valve. To change the valve from the inflate position to the deflate position, simply use your finger to press the valve plunger stem down/inward, and give it a 1/4 turn. This will lock the plunger open and allow the air to rush out. Use the same procedure in reverse to unlock the valve plunger, allowing it to spring up into the inflate position.

## Twistlok™ Valve

**TO INFLATE:** Grasp with fingers and twist open. Seat inside pump hose, inflate, and twist closed before removing pump hose.

**TO DEFLATE:** Grasp with fingers and twist open.

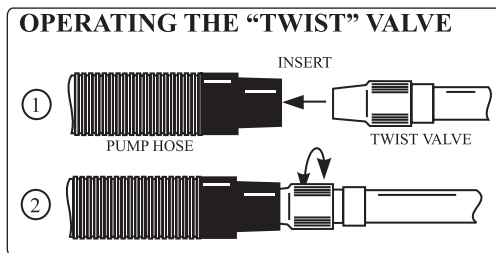

*Figure 2. Inflate/Deflate Twist Valve*



### 3.2 Setup

**IMPORTANT:** Inflate your packraft in the following order. **Failure to follow these instructions may cause damage to your packraft. Do not over inflate.** Be sure to read directions on operating the valves in the section “*Understanding Your Valves*”.

1. Begin by unfolding the packraft and laying it out flat. If you are using the drop-stitch floor, place it into the floor space inside the packraft. The floor valve should be at the rear of the packraft similar to the main packraft valve (*note the directional markers near the warning plate on the packraft sidewall*). If you are not using the drop-stitch floor then set it aside and continue to step 2.

2. If you are packing gear inside of the packraft via the Tizip zipper, this is the time to do it. The Tizip zipper is an air-tight/water-tight zipper, as such, it is much tighter and moves slower than a traditional zipper. It will require grasping the packraft material tightly with one hand while gently but firmly sliding the zipper open.

Here are some tips to help with the proper operation of the Tizip zipper:

- Move the slider slowly when opening or closing the zipper. Pulling at an angle can damage the zipper and reduce its waterproof performance.
- Avoid overstretching (pulling the two sides of the zipper apart). This can damage the slider and destroy the area near the bottom end.
- When closing, make sure the slider is completely over the docking end. If it's slightly open, the zipper will not be air-tight/water-tight.
- Folding or crushing the zipper may damage the zipper and reduce its waterproof performance.

**NOTE:** NEVER PLACE ANY HEAVY OR SHARP ITEMS INSIDE THE MAIN CHAMBER AS IT COULD CAUSE A PUNCTURE!

Additionally, it is recommended to always place items inside a roll-top dry bag before placing into the packraft Tizip storage area.

3. Check to confirm that the Tizip zipper at the rear of the packraft is closed all of the way.

### 3.3 Inflation

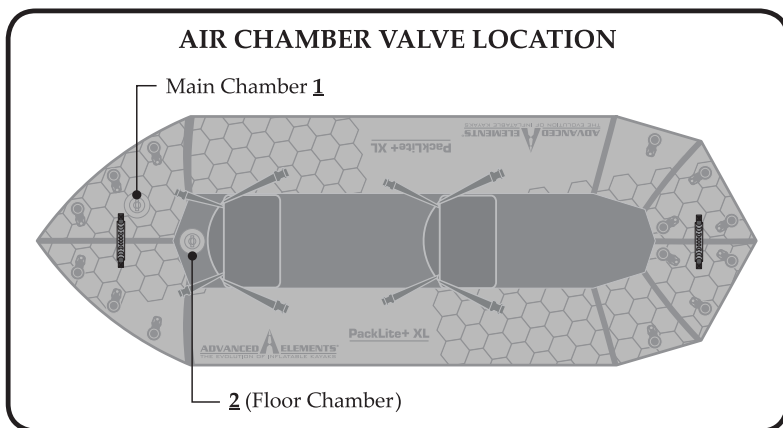

*Diagram of Inflation Chambers*

To begin inflating your packraft, you will need a **Double Action Hand Pump** to inflate both air chambers. If you are inflating the packraft only, a **Bellows Foot Pump** will suffice.

**⚠ WARNING:** Never use compressors, CO2 or compressed air as they may damage your packraft.

Reference this diagram as you follow the inflation steps on the next page.

### 3.3 Inflation

1. If using the drop-stitch floor, check to be sure the valve plunger is in the **UP** or **Inflate** position (See Figure 1). Using the appropriate pump adaptor, inflate Floor Chamber "2" until firm (4-6 psi **MAX**). If not using the floor, skip to step 2.
2. Moving to Main Chamber 1, check to be sure the valve plunger is in the **UP** or **Inflate** position (See Figure 1). Using the appropriate pump adaptor, inflate Main Chamber 1 until firm to the touch (1-1.25 psi **MAX**).
3. Make sure all valves are closed tightly and properly.
4. Inflate the seat cushion/s to desired comfort (1.0 psi **MAX**) via the Twistlok Valve (See Figure 2). Attach the seat/s by using the large seat clips and adjust for desired support. To keep seat backrest upright, you can adjust and clip the smaller seat clips to the d-rings located directly behind the seat positions.

### 3.4 Over Inflation

 **CAUTION:** Water temperature and weather will affect the air pressure of the packraft. In cold weather and water your packraft will lose some pressure. If this occurs, you may want to add a bit more air to the packraft to improve performance. In hot weather or prolonged sunlight, the air inside the packraft will expand. You must let some air out of the appropriate chambers to prevent the packraft from failing due to overpressure. You should avoid exposing your packraft to extreme temperatures (hot or cold).

### 3.5 Deflation

1. Remove the cap/s from the main valve/s and push the valve stems inward and rotate to the **Down** or **Deflate** position (See Figure 1).
2. Remove the seat/s and open the Twistlok valve to deflate.
3. Once the chambers are deflated, you can use your pump to vacuum out any additional air for improved folding.

### 3.6 Folding

**Caution:** When the packraft is deflated and folded up, creased edge points at the ends of the folds (pictured right) can be vulnerable. If rubbed hard enough on an abrasive surface it can create a small rub hole in the material and a potential air leak.

**When the packraft is inflated, or even unfolded and deflated, this is not a concern.**

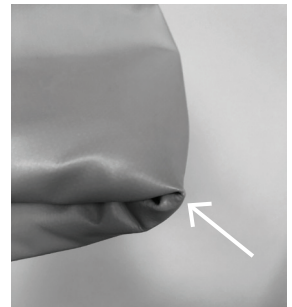

**NOTICE:** Reverse your pump to completely deflate all air chambers.

Refer to the diagrams on the next page as you follow these steps.

1. Completely deflate all air chambers and thoroughly dry the packraft.
2. If you choose to do so, you can leave the drop-stitch floor in the packraft for folding.  
Be sure to dry any excess water out from under the floor.
3. Fold the seats in half at the seam between the backrest and cushion.
4. Fold the packraft in half, down the center, lengthwise as shown in "A" and then fold in half again as shown in "B". The goal is to fold the packraft to roughly the length of the seat cushion.

*Continued on Next Page*

### 3.6 Folding Continued...

5. Now, starting at one end, fold or roll the packraft in smaller sections across it's length as shown in "C". The goal here is to fold the the packraft to roughly the width of the seat cushion.

**NOTE:** Folding or crushing the zipper may damage the zipper and reduce its waterproof performance. The zipper can tolerate curving with a loose roll but **DO NOT** fold any section of the zipper itself.

6. Lay the packraft on top of the folded seats and secure the bundle by clipping the seat straps together as shown in *Image 1*.

7. Place into the carry case.

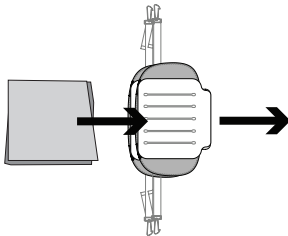
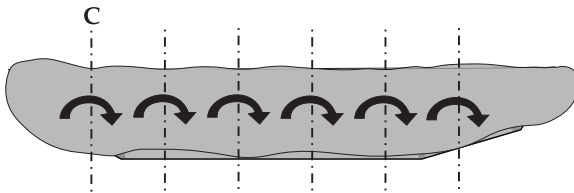
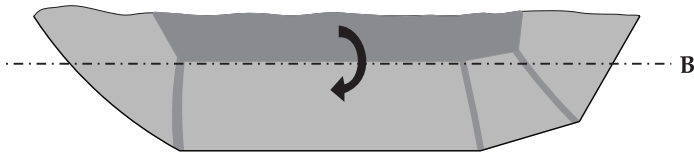
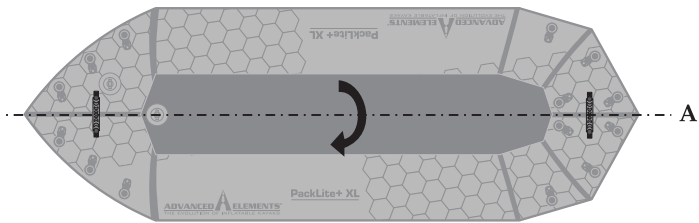

*Image 1*

## 4. GUIDELINES FOR USAGE

Paddlesports can be very dangerous and physically demanding. The user of this product should understand that participation in paddlesports may involve serious injury or death. Observe the following safety standards whenever using this product. The user of this product acknowledges both an understanding and an assumption of the risk involved in paddlesports.

After you have inflated your kayak and before you put it in the water, inspect your equipment for obvious signs of wear or failure. Review local rules and regulations and read again the “CAUTION” statement.

Most areas have local laws and regulations about the use and equipment of small boats. Usually a phone call to the local authorities will provide you with the needed information. Some areas may require that you register and display a registration number on the front of your kayak. Once you have been issued a number, it is best to affix it to the kayak by printing it on the material with a permanent ink marker. If you are required to display a sticker or vinyl letters, an inflatable boat ID kit can be purchased at most marine stores.

Your kayak is designed to be paddled with a double bladed kayak paddle. Paddle with short and even strokes. Keep the blade close to the kayak and the paddle almost vertical. Pull with your lower hand and push with your upper hand. To reduce the amount of swaying at the front of the kayak, ease off on the force of your stroke. Paddling with a backward stroke can sometimes offer quick maneuverability.

**ALWAYS** practice safety and take the time to learn about the area where you are paddling. Get official information about the local tides and currents before paddling there. Be careful that you do not over estimate your strength, your endurance or your skill. Be careful never to underestimate weather conditions. Be aware of the dangers before you begin. Be aware of your skill level. Be sure you understand and accept the risk of these dangers. There are many paddling clubs all over the world. These can be a great source of information on places to paddle, people to paddle with and most importantly, continued safety practices.

## 5. PROPER CARE AND STORAGE

Your packraft is made of very durable materials. However, just like anything else, proper use and care will increase the life of your packraft. Before storing your packraft, make sure it is both CLEAN and DRY. You may clean your packraft with a mild soap and water. **NEVER** use strong solvents to clean your packraft as they will destroy the material.

If your packraft has been used in salt water, rinse it off with fresh water and allow it to dry before storing. Use a dry towel to wipe up all moisture. It should be deflated and kept out of direct sunlight when stored. Avoid exposure to extreme temperatures (hot or cold). If your boat is exposed to freezing temperatures while storing, allow it to warm up before unfolding.

## 6. TIZIP® CARE AND MAINTENANCE

### Storage:

- Make sure to close Tizip zipper completely and taking care not to bend it for purposes of storage.
- Storage in an opened position for a long period will cause zipper bending. If this occurs, slight leaks are possible.

**Storage continued...**

- Make sure to close Tizip zipper completely and taking care not to bend it for purposes of storage.
- Storage in an opened position for a long period will cause zipper bending. If this occurs, slight leaks are possible.
- Keep the zippers clean at all times.
- Avoid storing the zippers in excessively hot and humid environments.

**Cleaning:**

- Use a fine soft bristle brush and a mild detergent and water to clean the zipper.
- Do not use solvents or abrasives, as doing so may compromise functionality.
- Any debris that is caught between the zipper can have a negative impact on the sealing lip and thereby limit the sealing performance.

**Maintenance:**

Occasional maintenance and lubrication of your zipper is necessary to maintain proper function.

- When lubricating the zipper, use the lubricant that came with your packraft or make sure to use original TIZIP® lubricant or a comparable product.
- Make sure to clean the zippers before undertaking to lubricate them.

**7. REPAIRS**

All boats come with a repair kit that includes a glueless peel-and-stick patch. For more significant repairs, we include a selection of material patches that can be glued on. Simply acquire a PVC glue at your local marine or outdoor store or contact our Customer Service for assistance via email at [info@advancedelements.com](mailto:info@advancedelements.com) or 1-866-262-9076.

**7.1 Repairing Small Punctures and Cuts Using the Peel-And-Stick Patch**

1. Cut a patch to size (approx. 1/2" larger than the hole or damaged area).
2. Carefully clean the area where patch will be placed with water and/or mild soap.
3. Make sure all surfaces are completely dry before proceeding.
4. Carefully peel back the paper liner on the glueless patch and carefully apply the patch over the hole-taking care to avoid any bubbles in the patch. Rub all edges to seal.
5. As a rule of thumb, the patch will start to cure immediately with approx. immediate adhesion of 50% with full 100% adhesion 24 hours after application.
6. If you need more Peel-and-Stick repair tape, Tear-Aid (TYPE A) can be used. It is easily found at most outdoor equipment stores.

**7.2 Repairing Pinholes**

1. Inflate the leaking air chamber. Locate the pinhole by sponging soapy water over the tube until you see air bubbles. Mark the location of the pinhole.
2. Deflate the air chamber and dry the effected area. Following the instructions above, apply the peel-and-stick patch OR apply a drop of PVC glue to the pinhole.
3. If using glue, allow it to dry completely.
4. Do not inflate the packraft for at least 12 hours.

**8. TROUBLESHOOTING****PROBLEM**

**Does not hold air while inflating**

**SOLUTION**

The spring valve uses a plunger system. The only time the plunger should be in the open position is when you are deflating. Make sure that the plunger is closed to inflate. Push the plunger in and rotate counter-clockwise. Also check to be sure the Tizip zipper is fully and properly closed.

## 8. TROUBLESHOOTING continued...

### PROBLEM

- The packraft is sagging.** Be sure that the right pump is being used. You need a bellows foot pump or a double action hand pump. A 12-V electric does not supply enough pressure to fully inflate the packraft. The 12-V can be used to partially inflate but one of the other pumps is needed for top-off.
- The packraft will not hold full pressure for more than couple of hours.** Make sure the valve stem is in the UP or Inflate position. It should only be Down when deflating. If the valve stem is down, the only seal is on the valve cap and, even then, a little air may still leak out. Also check to be sure the Tizip zipper is fully and properly closed.
- The packraft still loses air.** If you have checked all the previous possible reasons for the packraft losing air, then there may be a pinhole somewhere. Inflate the air chamber that is losing air. If you cannot see or hear where a leak may be, take a clean rag with soapy water and begin rubbing down the tube. If a hole is present, bubbles will continually form. Repair using the repair kit or, if it is small enough, a dab of glue may suffice.

### PADDLING NOTES:

It is always a good idea to keep notes of your paddling experiences. Your notes can serve as a reminder of what to look out for, as well as what gear to bring along, and what conditions are like.

| DATE | TIME | LOCATION | NOTES |
|------|------|----------|-------|
|      |      |          |       |

## NOTES:

**NOTES:**



Note: If your state requires the licensing of this boat, please use the form below. If you need any assistance filling out this form, please contact Advanced Elements Customer Service Department.

### MANUFACTURER'S STATEMENT OF ORIGIN (MSO)

Manufacturer's statement of origin for a vessel sold in the state of \_\_\_\_\_,

The undersigned manufacturer hereby certifies that the new boat described below, the property of said manufacturer, has been transferred this \_\_\_\_\_ day of \_\_\_\_\_, 20\_\_\_\_ on Invoice# \_\_\_\_\_ to:

Owner's/Dealer's Name \_\_\_\_\_

Address \_\_\_\_\_

City, State, Zip \_\_\_\_\_

Model Name: Packlite+™ XL Packraft (AE3038)

Model Year \_\_\_\_\_

HIN# \_\_\_\_\_

Type: Packraft

Hull Material: Nylon w/ TPU laminate

Length Overall: 9ft 11in

Beam: 39in

The manufacturer further certifies that this was the first transfer of such new boat and that all information given herein is true and accurate to the best of their knowledge



P.O. Box 5128 Concord, CA 94524

Signature \_\_\_\_\_

First assignment for value received, in the amount of \$ \_\_\_\_\_,

the undersigned hereby transfers the Certificate of Origin and the boat described therein to \_\_\_\_\_

Address \_\_\_\_\_

And certifies that the boat is new and has not been registered in this or any other state; Advanced Elements, Inc. also warrants the title of said boat at time of delivery, subject only to the liens and encumbrances as set out below:

Amount of Lien / Date to whom due

Address \_\_\_\_\_

Dates \_\_\_\_\_ 20\_\_\_\_, at \_\_\_\_\_

By: \_\_\_\_\_ Transferrer (Firm name)

Sign Here \_\_\_\_\_

Before me personally appeared \_\_\_\_\_ who by me being duty sworn under oath says the statements set forth above are true and correct. Subscribed and sworn to me before this \_\_\_\_\_ day of \_\_\_\_\_ 20\_\_\_\_.

Notary Public Date commission expires \_\_\_\_\_ (SEAL)

If you need help or have an issue, please call us immediately toll free at 866-262-9076.

Please use the warranty registration form at: [www.advancedelements.com/warranty](http://www.advancedelements.com/warranty) to register your advanced elements product.

## ADVANCED ELEMENTS WARRANTY

Advanced Elements, Inc. warrants its products to be free from defects in material or workmanship for a period of three (3) years from the date of purchase. Products that prove to be defective under conditions of normal and proper use during the warranty period because of defective workmanship or faulty material will be replaced, by the same product or an equivalent, or repaired without charge at Advanced Elements sole discretion. For warranty service, contact Advanced Elements, Inc.

Advanced Elements, Inc shall inspect all warranty claims and in the event of a defect claim, it will undertake to repair or replace the defective part or entire item (by the same product or an equivalent), at its option. The purchaser must, before return of a defective product, provide reasonable documentation to establish a defect, and obtain from Advanced Elements, Inc, a return authorization (RA) number and return center address. Please call Toll Free at 866-262-9076 to obtain an RA number and the return address. Once an RA is obtained, the purchaser must ship the product at their own expense, POSTAGE PREPAID, to Advanced Elements, Inc for repair. Do not ship to P.O. Box address as it will be sent back. The purchaser must also make sure that the issued RA number is clearly marked on the package.

### Terms and Conditions:

1. Warranty Term will be three (3) years from the date of customer receipt for all non-commercial users.
2. Warranty applies to defects in material and workmanship. This Warranty does not cover:
  1. Damage due to negligence, neglect, lack of maintenance, accident, abnormal or improper use, bad assembly or improper repair attempts, or damage resulting from improper inflation, or damage resulting from the use of a pump not supplied by Advanced Elements, or damage due to contact with a cleaner or chemical.
  2. Modification or customization
  3. Punctures, cuts, and abrasions sustained in normal use
  4. Normal color fading of fabric or other materials
  5. Normal wear and tear
  6. Items involved in accidents; and items damaged in white water mishaps, and other unreasonable uses or improper storage
  7. Over-gluing and other aesthetic imperfections
  8. Crazing, blistering and aging of fabrics, or other materials.
  9. Products used for rental, for hire or in professionally guided tours and other uses not considered normal recreational purposes
  10. Consequential damages, or incidental costs such as transportation, launching, towing, or any other resulting damages.
3. Customer must provide reasonable documentation to establish a defect, including but not limited to:
  1. Digital photographs or video clearly showing the defect
  2. Troubleshooting assistance to establish or establish the cause of the problem

4. For warranty claims outside of North America, please contact the authorized distributor for the country where the product was originally purchased. For the correct contact, please email [info@advancedelements.com](mailto:info@advancedelements.com)
5. For orders exported outside the United States, Advanced Elements, Inc. will not be responsible for any import duties, taxes, or fees associated with shipping replacement products.
6. Our obligation under this warranty shall be limited to repairing a defective part, or at our discretion, replacing such part or parts as shall be necessary to remedy any malfunction resulting from defects in material or workmanship as covered by this warranty. We reserve the right to change or improve the design of any product without assuming any obligation to modify any product previously manufactured.
7. Severability: If any provision of this Limited Warranty is unenforceable, for any reason, all other provisions hereof shall remain in full force and effect.
8. THERE ARE NO WARRANTIES WHICH EXTEND BEYOND THE DESCRIPTION OF THE FACE HEREOF. ADVANCED ELEMENTS SHALL NOT BE HELD LIABLE FOR INCIDENTAL AND CONSEQUENTIAL DAMAGES.

THIS WARRANTY IS INCLUSIVE IN LIEU OF ALL OTHER WARRANTIES.

**LIMITATIONS OF REMEDIES:** Water activities are, by their nature, hazardous. Users of Advanced Elements, Inc. Products assume all risk and liability whatsoever resulting directly or indirectly from the use of such products, whether used singularly or in combination with other equipment, including all risk of bodily injury or death and whether arising in contract or tort or otherwise, and specifically including incidental, special, and consequential damages. Remedies for breach of contract arising by implication or operation of law, except as otherwise provided herein, are excluded. Your boat should only be operated within the us coast guard approved maximum capacity ratings as stated on the boat.

**RESTRICTIONS ON LIMITATIONS AND DISCLAIMERS:** Some states may not allow the exclusion or limitation of incidental or consequential damages, or the exclusion or limitation of the duration of implied warranties. Therefore, some or all of the limitations and/or exclusions of warranties and remedies set forth above may not apply to you. This warranty gives you specific legal rights, and you may also have other rights, which vary, from state to state.



# ADVANCED ELEMENTS®

THE EVOLUTION OF INFLATABLE KAYAKS

## PACKLITE+<sup>MC</sup> XL PACKRAFT MANUEL DE L'UTILISATEUR *MODÈLE AE3038*



## PACKRAFT POUR 1 OU 2 PERSONNES

### IMPORTANT

IMPORTANT! VEUILLEZ LIRE ATTENTIVEMENT LE PRÉSENT MANUEL AVANT D'UTILISER LE PRODUIT ET LE CONSERVER POUR RÉFÉRENCE FUTURE.

## INTRODUCTION

---

Créée en Californie, Advanced Elements a pour objectif de développer des produits de sports de pagaie nouveaux et uniques visant à rehausser l'expérience de plein air de ses clients. Notre but est de concevoir et de fabriquer des « kayaks gonflables à la pointe de la technologie » et de fournir un excellent service à la clientèle. Ayant profondément à cœur de développer des produits fondés sur une technologie brevetée, nous nous efforçons de fabriquer des kayaks et des planches à pagaie gonflables, ainsi que des accessoires de sports de pagaies, qui offrent performance, qualité et portabilité. Tous nos produits ont été conçus avec une idée en tête : permettre aux pagayeurs de s'équiper à un prix raisonnable.

Nous estimons qu'il est extrêmement important de veiller à ce que nos clients vivent la meilleure expérience possible. Pour ce faire, nous prenons grand soin de les soutenir et de les écouter. Ce sont les commentaires de nos clients qui nous ont permis d'exceller et de croître au fil des ans.

Nos bureaux, situés près de San Francisco, en Californie, ne sont pas seulement le lieu où nous concevons nos produits innovants. C'est également là que vous trouverez notre excellente équipe de service à la clientèle, prête à répondre à toutes vos questions sur nos produits et à vous offrir une assistance de premier ordre.

Nous espérons vous voir sur l'eau prochainement!

Cordialement,

L'équipe d'Advanced Elements



---

## TABLE DES MATIÈRES

---

|   |    |
|---|----|
| 1. Mise en garde et sécurité.....   | 4  |
| 1.1 Sécurité Nautique.....  | 5  |
| 2. Spécifications .....   | 6  |
| 2.1 Capacité .....  | 6  |
| 2.2 Caractéristiques.....   | 6  |
| 3. Instructions de gonflage et de dégonflage .....  | 7  |
| 3.1 Comprendre vos valves .....   | 7  |
| 3.2 Préparation.....  | 9  |
| 3.3 Gonflage .....  | 10 |
| 3.4 Surgonflage .....   | 10 |
| 3.5 Dégonflage .....  | 11 |
| 3.6 Pliage.....   | 11 |
| 4. Lignes directrices pour l'utilisation.....   | 12 |
| 5. Entretien adéquat et rangement .....   | 13 |
| 6. Entretien du tizip .....   | 14 |
| 7. Réparations .....  | 14 |
| 7.1 Réparer les petites perforations et coupures à l'aide<br>de la rustine autocollante ..... | 14 |
| 7.2 Réparer les trous d'épingle.....  | 14 |
| 8. Dépannage .....  | 15 |
| Déclaration d'origine du Fabricant .....  | 16 |
| Garantie limitée .....  | 17 |

## 1. MISE EN GARDE ET SÉCURITÉ

Les utilisateurs de ce produit conviennent, de par leur utilisation, d'accepter les risques inhérents aux activités sportives de canotage et s'engagent à suivre attentivement toutes les instructions, les précautions et les avertissements avant d'utiliser ce packraft.

(VEUILLEZ LIRE ATTENTIVEMENT LES MISES EN GARDE)

### ⚠ AVERTISSEMENT

**Le non-respect de ces avertissements peut entraîner des BLESSURES GRAVES ou la MORT**

- **CONSULTEZ UN MÉDECIN** avant de vous adonner à la pratique d'un sport de pagaies. Les sports de pagaies peuvent être très dangereux et exigeants physiquement.
  - **SUIVEZ UNE FORMATION APPROPRIÉE** à ce type d'embarcation. Ne dépassez pas vos capacités de pagayer; soyez honnête avec vous-même.
  - **PORTEZ UN GILET DE SAUVETAGE APPROUVÉ PAR LA GARDE CÔTIÈRE** et, s'il y a lieu, un casque.
  - **NE PAGAYEZ JAMAIS SEUL.**
  - **VÉRIFIEZ LES PRÉVISIONS MÉTÉOROLOGIQUES AVANT DE QUITTER LE QUAI** et tenez compte de tous les avis météorologiques.
    - **HABILLEZ-VOUS EN FONCTION** des conditions météorologiques, car l'eau et la température froides peuvent provoquer l'hypothermie.
    - **NE NAVIGUEZ JAMAIS EN PÉRIODE D'INONDATION.**
  - **SOYEZ CONSCIENT DES CONDITIONS DE L'EAU**, y compris les niveaux d'eau appropriés, les changements de marée, les courants dangereux et tout autre danger. Observez attentivement tout plan d'eau que vous ne connaissez pas et faites du portage au besoin.
  - **NE PRATIQUEZ JAMAIS UN SPORT DE PAGAIES SOUS L'INFLUENCE** de drogues ou d'alcool.
  - **DEMEUREZ À UNE DISTANCE RAISONNABLE** des autres embarcations et restez toujours à l'affût des dangers.
  - **RESPECTEZ LES LOIS APPLICABLES À LA NAVIGATION DE PLAISANCE.**
  - **LISEZ LE MANUEL DE L'UTILISATEUR** et suivez toutes les recommandations relatives à l'utilisation de ce produit. Consultez le fabricant avant d'ajouter de l'équipement de marché secondaire et n'obstruez jamais l'entrée ou la sortie de l'embarcation.
- www.AdvancedElements.com - FABRIQUÉ EN INDONÉSIE



- Non destiné à un usage commercial.
- N'utilisez jamais un compresseur ou de l'air comprimé pour gonfler le packraft; vous risqueriez de l'endommager ou de vous blesser.
- Ne transportez pas l'embarcation ni ne la laissez pas sur la plage lorsqu'elle est entièrement gonflée. La chaleur du soleil ou un changement d'altitude peuvent entraîner un surgonflement et causer des dommages.
- Évitez de trop gonfler le packraft; vous risqueriez de l'endommager ou de vous blesser.

Veillez lire le présent manuel dans son intégralité pour obtenir de plus amples renseignements de sécurité. Veuillez prêter une attention particulière aux éléments accompagnés des mentions DANGER, AVERTISSEMENT, MISE EN GARDE, IMPORTANT, AVIS, JAMAIS et TOUJOURS.



## 1.1 SÉCURITÉ NAUTIQUE



Il s'agit du symbole d'alerte de sécurité. Il est utilisé pour vous avertir de risques potentiels de blessures corporelles. Respectez tous les messages de sécurité qui suivent ce symbole pour éviter tout risque de blessure, voire la mort.

|   |  |
|---|--|
| <p style="text-align: center;"><b>! DANGER !</b></p>      | <p>Indique une situation dangereuse imminente qui, si elle n'est pas évitée, entraînera des blessures graves ou mortelles, ou encore des dommages matériels importants.</p>    |
| <p style="text-align: center;"><b>! AVERTISSEMENT</b></p> | <p>Indique une situation potentiellement dangereuse qui, si elle n'est pas évitée, peut entraîner des blessures graves ou mortelles, ou encore des dommages matériels.</p>     |
| <p style="text-align: center;"><b>! MISE EN GARDE</b></p> | <p>Indique une situation potentiellement dangereuse qui, si elle n'est pas évitée, peut entraîner des dommages matériels.</p>  |
| <p style="text-align: center;"><b>MISE EN GARDE</b></p>   | <p>Utilisé sans le symbole d'alerte de sécurité, il indique une situation potentiellement dangereuse qui, si elle n'est pas évitée, peut entraîner des dommages matériels.</p> |
| <p style="text-align: center;"><b>AVIS</b></p>            | <p>Indique des renseignements sur l'installation, le fonctionnement ou l'entretien qui sont importants, mais non liés à un danger.</p>   |

Les précautions énumérées dans ce manuel et sur l'embarcation ne sont pas exhaustives. Si une procédure, une méthode, un outil ou une pièce n'est pas spécifiquement recommandée, vous devez vous assurer qu'elle est sûre pour vous et les autres et que votre embarcation ne sera pas endommagée ni rendue dangereuse du fait de votre décision. **N'OUBLIEZ PAS** – faites toujours preuve de bon sens lorsque vous pagayez dans votre packraft.

## 2. SPÉCIFICATIONS

|                               |                     |
|-------------------------------|---------------------|
| Dimensions:                   |                     |
| Longueur:                     | 9'11" (302 cm)      |
| Largeur:                      | 39" (99 cm)         |
| Poids de l'ensemble complet : | 18.3 lbs (8.3 kg)   |
| Packraft avec sièges :        | 12.6 lbs (5.7 kg)   |
| Packraft uniquement :         | 9.7 lbs (4.4 kg)    |
| Pression recommandée:         |                     |
| Chambre à air principales:    | 1.25 psi (0.08 bar) |
| Chambre à air de plancher:    | 6.0 psi (0.41 bar)  |
| Personnes recommandées :      | 2-Personnes         |

### 2.1 SÉCURITÉ DE LA FLOTTABILITÉ

La capacité (personne / charge) est déterminée par la disponibilité de sièges appropriés sur le kayak. Les places assises acceptables déterminent le nombre de passagers et non la capacité de charge globale.

## AVERTISSEMENT

**CONSIGNES DE SÉCURITÉ**

POUR UNE SÉCURITÉ OPTIMALE, IL EST CONSEILLÉ D'UTILISER CE BATEAU AVEC LE PLANCHER ET LE SIÈGE CORRECTEMENT INSTALLÉS ET CONFLÉS À LA PRESSION D'AIR INDICUÉE; CECI AFIN DE MAINTENIR LA FLOTTAISON EN CAS DE FUITE DANS UNE DES CHAMBRES À AIR. SI VOUS CHOISISSEZ D'UTILISER CE BATEAU EN MODE « ULTRALITE » (PACKRAFT UNIQUEMENT), IL EST RECOMMANDÉ DE TOUJOURS UTILISER UN BALLONNET DE FLOTTABILITÉ OU UN AUTRE DISPOSITIF DE FLOTTAISON QUI AGIRA COMME MESURE DE SÉCURITÉ SUPPLÉMENTAIRE EN CAS DE PERTE SOUDAINE DE PRESSION DANS LA CHAMBRE PRINCIPALE. LE NON-RESPECT DE CETTE CONSIGNE PEUT ENTRAÎNER DES BLESSURES GRAVES, VOIRE MORTELLES.

TOUJOURS PORTER UNE VESTE DE FLOTTAISON INDIVIDUELLE APPROUVÉE À L'ÉCHELLE NATIONALE.

POUR RÉDUIRE LES RISQUES DE PERFORATION, NE JAMAIS PLACER D'OBJETS LOURDS, POINTUS OU TRANCHANTS DANS LE COMPARTIMENT PRINCIPAL.

**⚠ ATTENTION:** Ne dépassez en aucun cas les capacités maximales certifiées. La surcharge réduira le franc-bord et augmentera les risques d'inondation, en particulier par forte mer. La surcharge entraîne un ralentissement de la manipulation, rendant difficile une réaction rapide.

### 2.2 CARACTÉRISTIQUES

*Polyvalence* : Trois modes modulaires pour déterminer le poids de portage que vous recherchez.

*Stabilité* : La largeur de 1 mètre (39 pouces) assure une stabilité accrue.

*Prêt à l'emploi* : L'accès à l'espace de rangement Tizip et les multiples anneaux de fixation permettent de transporter une grande quantité de matériel.

*Conception* : Le plancher amovible à mailles coulées offre de grandes performances et une capacité à maintenir une position verticale.

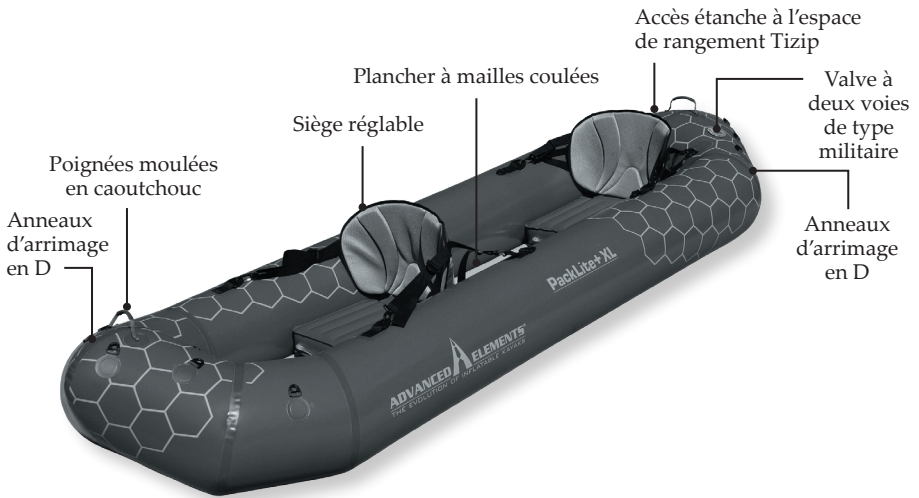

### 3. INSTRUCTIONS DE GONFLAGE ET DE DÉGONFLAGE

#### 3.1 Comprendre les valves

Votre embarcation Packlite+ utilise deux types de valves. La valve à 2 voies que l'on retrouve sur la chambre à air principale et sur le plancher à mailles coulées offre la fonctionnalité et la durabilité des soupapes de type militaire et est compatible avec la plupart des pompes standard. La figure 1 de la page suivante détaille le fonctionnement de cette valve.

La valve Twistlok™ que l'on trouve sur le siège est une valve basse pression simple et fiable, compatible avec la plupart des pompes standard, mais qui peut aussi être actionnée par la bouche. La figure 2 de la page suivante détaille le fonctionnement de cette valve.

**Remarque spéciale pour la valve à deux voies de type militaire :** Si vous utilisez un gonfleur 12 V, comme ceux qui accompagnent la plupart des matelas gonflables ou ceux qui se branchent sur les allume-cigarettes des voitures, il se peut que vous deviez placer la valve en position de dégonflage (vers le bas/vers l'intérieur), car ces types de pompes ne fournissent généralement pas une pression d'air suffisante pour ouvrir le piston et laisser entrer l'air dans la chambre à air. De plus, les gonfleurs 12 V ne fournissent pas une pression suffisante pour gonfler complètement l'embarcation; vous aurez donc besoin d'une pompe secondaire pour terminer le travail.

## Valve à deux voies de type militaire

**Pour gonfler :** La tige du plongeur de la valve doit être en position haute / extérieure et alignée avec le filetage de la valve.

**Pour dégonfler :** La tige du plongeur de la valve doit être placée en position basse / intérieure en retrait dans le filetage de la valve.

Afin de permuter la valve de gonfler à dégonfler ou vice-versa, utilisez simplement votre doigt pour appuyer sur la tige de la valve vers le bas / vers l'intérieur et faites-la pivoter d'un quart de tour pour la verrouiller pour la dégonfler ou la déverrouiller (la tige se soulèvera) pour gonfler.

### APPUYER SUR LA TIGE CENTRALE AVEC LES DOIGTS ET TOURNER

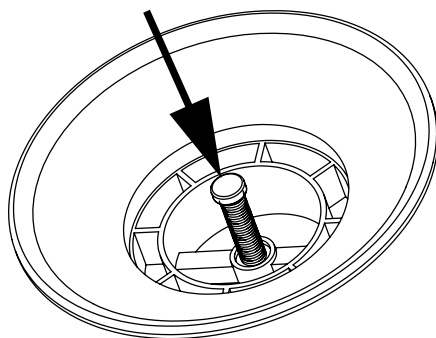

Figure 1. Gonfler / Dégonfler la valva militaire à 2 voies

#### Comment fonctionne la valve militaire à 2 voies

Lorsque la valve est dans la position de gonflage (haute/ extérieure), l'air pompé pousse le piston à ressort afin de permettre à l'air d'entrer dans la chambre à air, sans toutefois le laisser s'échapper. Lorsque la valve est en position dégonflage (basse / intérieure), le piston à ressort est grand ouvert, permettant à l'air de sortir de la chambre à air. Si la valve est en position de gonflage, la tige du plongeur de la valve sera alignée avec le bord de la valve. Si la valve est en position de dégonflage, la tige du plongeur de la valve sera à l'intérieur ou plus bas que le bord de la valve. Pour changer la valve de la position de gonflage à la position de dégonflage, utilisez simplement votre doigt pour appuyer sur la tige du piston de la valve vers le bas / vers l'intérieur et effectuez un quart de tour. Cela verrouille le piston et permet à l'air de s'échapper. Utilisez la même procédure en sens inverse pour déverrouiller le piston de la valve, lui permettant de se relever en position de gonflage.

**Note spéciale:** Si vous utilisez un gonfleur 12v, comme ceux fournis avec la plupart des matelas gonflables ou ceux qui se branchent sur des allume-cigares, il peut être nécessaire d'avoir la valve en position de dégonflage (vers le bas / vers l'intérieur) car ces types de pompes ne fournissent pas assez de pression pour que le piston soit ouvert afin de permettre à l'air d'entrer

dans la chambre à air. De plus, les gonfleurs 12v ne fournissent pas suffisamment de pression pour gonfler complètement le kayak. Vous aurez donc besoin d'une pompe secondaire pour terminer le travail.

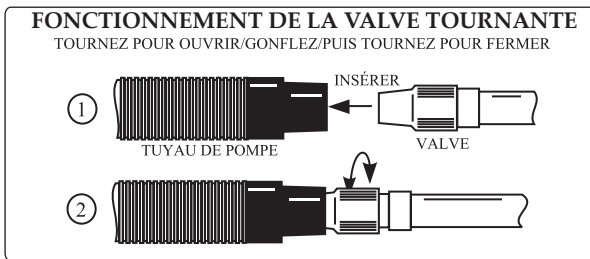

Figure 2. La valve « twist »

### 3.2 Préparation

**IMPORTANT :** Gonflez votre embarcation de plaisance dans l'ordre suivant. Si vous ne suivez pas ces instructions, vous risquez d'endommager votre embarcation de plaisance. Ne la gonflez pas trop. Lire les directives sur le fonctionnement des valves dans la section « Comprendre les valves ».

1. Commencez par déplier l'embarcation et la mettre à plat. Si vous utilisez le plancher à mailles coulées, placez-le dans l'espace de plancher à l'intérieur de l'embarcation. La valve de plancher doit se trouver à l'arrière de l'embarcation, comme la valve principale de ce dernier (notez les repères directionnels près de la plaque d'avertissement sur la paroi latérale de l'embarcation). Si vous n'utilisez pas le plancher à mailles coulées, mettez-le de côté et passez à l'étape 2.
2. Si vous rangez du matériel à l'intérieur de l'embarcation au moyen de la fermeture éclair Tizip, c'est le moment de le faire. La Tizip est une fermeture à glissière étanche à l'air et à l'eau. En tant que telle, elle est beaucoup plus serrée et se déplace plus lentement qu'une fermeture à glissière traditionnelle. Il faut donc tenir fermement le matériau de l'embarcation d'une main tout en faisant glisser doucement, mais fermement la fermeture à glissière pour l'ouvrir.

Voici quelques conseils pour aider au bon fonctionnement de la fermeture à glissière Tizip :

- Déplacez le curseur lentement lorsque vous ouvrez ou fermez la fermeture à glissière. Tirer à un angle peut endommager la fermeture à glissière et réduire son étanchéité.
- Évitez de trop étirer le curseur (en tirant sur les deux côtés de la fermeture à glissière). Cela peut endommager le curseur et détruire la zone située près de l'extrémité inférieure.
- Lors de la fermeture, assurez-vous que le curseur est complètement sur l'extrémité d'amarrage. S'il est légèrement ouvert, la fermeture éclair ne sera pas étanche à l'air et à l'eau.
- Plier ou écraser la fermeture à glissière peut l'endommager et réduire son étanchéité.

**REMARQUE :** NE PLACEZ JAMAIS D'OBJETS LOURDS OU POINTUS À L'INTÉRIEUR DE LA CHAMBRE PRINCIPALE, CAR CELA POURRAIT ENTRAÎNER UNE PERFORATION!

En outre, il est recommandé de toujours placer les articles dans un sac étanche avec fermeture à rouleau avant de les placer dans la zone de rangement Tizip de l'embarcation.

3. Vérifiez que la fermeture à glissière Tizip à l'arrière de l'embarcation est complètement fermée.

### 3.3 Gonflage

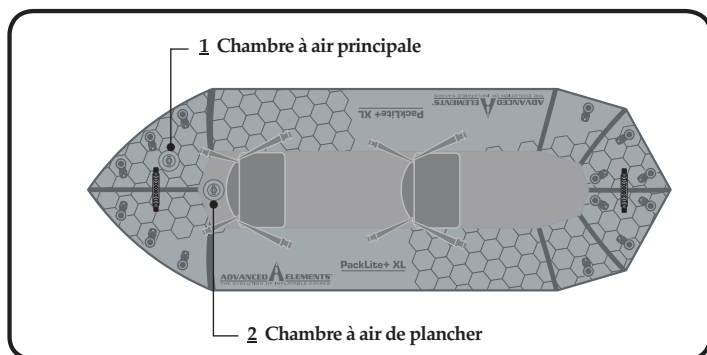

*Schéma des chambres de gonflage*

Pour commencer à gonfler votre embarcation, vous aurez besoin d'une pompe à main à double action pour gonfler les deux chambres à air. Si vous gonflez uniquement l'embarcation, une pompe à pied à soufflet suffira.

**⚠ AVERTISSEMENT :** N'utilisez jamais de compresseurs, de dioxyde de carbone ou d'air comprimé, car ils pourraient endommager votre embarcation.

1. Si vous utilisez le plancher à mailles coulées, vérifiez que le piston de valve est en position HAUTE ou de gonflage (voir figure 1). À l'aide de l'adaptateur de pompe approprié, gonflez la chambre du plancher 2 jusqu'à ce qu'elle soit ferme (4 psi à 6 psi **MAXIMUM**). Si vous n'utilisez pas le plancher, passez à l'étape 2.
2. Dans la chambre principale 1, vérifiez que le piston de la valve est en position HAUTE ou de gonflage (voir la figure 1). En utilisant l'adaptateur de pompe approprié, gonflez la chambre principale 1 jusqu'à ce qu'elle soit ferme au toucher (1 psi à 1,25 psi **MAXIMUM**).
3. Assurez-vous que toutes les valves soient correctement fermées.
4. Gonflez le coussin de siège jusqu'au confort souhaité (1,0 psi **MAXIMUM**) à l'aide de la valve Twistlok (voir la figure 2). Fixez le siège à l'aide des grandes attaches de siège et réglez-le pour obtenir le soutien souhaité. Pour maintenir le dossier du siège en position verticale, vous pouvez ajuster et accrocher les petites attaches du siège aux anneaux en D, directement derrière le siège.

### 3.4 Surgonflément

**⚠ ATTENTION :** La température de l'eau et la température influent sur la pression d'air de l'embarcation. Par temps et eau froids, votre embarcation perdra un peu de pression. Si cela se produit, vous pouvez ajouter un peu plus d'air dans l'embarcation pour améliorer les performances. Par temps chaud ou en cas de soleil prolongé, l'air à l'intérieur de l'embarcation se dilate. Vous devez laisser sortir un peu d'air des chambres appropriées pour éviter que l'embarcation ne se brise en raison d'une surpression. Vous devez éviter d'exposer votre embarcation à des températures extrêmes (chaudes ou froides).

### 3.5 Dégonflage

1. Retirez le ou les capuchons de la ou des valves principales, poussez les tiges de valve vers l'intérieur et tournez-les en position basse ou de dégonflage (voir la figure 1).
2. Retirez le siège et ouvrez la valve Twistlok pour procéder au dégonflage.
3. Une fois les chambres dégonflées, il est possible d'utiliser la pompe pour aspirer l'air supplémentaire afin de faciliter le pliage.

### 3.6 Pliage

ATTENTION : Lorsque l'embarcation est dégonflée et repliée, les points de pliage situés aux extrémités des plis (photo de droite) peuvent être vulnérables. Une friction assez forte sur une surface abrasive peut causer de petits trous dans le matériau et une fuite d'air. Lorsque l'embarcation est gonflée, ou même dépliée et dégonflée, ce n'est pas un problème.

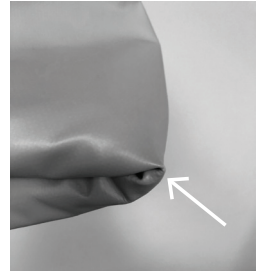

Reportez-vous aux schémas de la page suivante pour suivre ces étapes.

1. Dégonflez complètement toutes les chambres à air, puis séchez bien l'embarcation.
2. Si vous choisissez de le faire, vous pouvez laisser le plancher à mailles coulées dans l'embarcation pour le pliage. Assurez-vous d'assécher tout excès d'eau sous le plancher.
3. Pliez le siège en deux au niveau de la couture entre le dossier et le coussin.
4. Pliez l'embarcation en deux, dans le sens de la longueur, comme indiqué en « A », puis pliez-le à nouveau en deux comme indiqué en « B ». L'objectif est de plier l'embarcation pour qu'il ait à peu près la longueur du coussin de siège.
5. Maintenant, en commençant par une extrémité, pliez ou roulez l'embarcation en petites sections sur toute sa longueur, comme indiqué en « C ». L'objectif est de plier l'embarcation pour qu'elle ait à peu près la largeur du coussin de siège.

REMARQUE : Plier ou écraser la fermeture à glissière peut l'endommager et réduire son étanchéité. La fermeture à glissière peut tolérer des courbes, mais IL NE FAUT PAS plier une section de la fermeture à glissière elle-même.

6. Posez l'embarcation sur le siège plié et fixez le paquet en attachant les sangles du siège ensemble comme indiqué sur l'image 1.
7. Placez le tout dans le sac de transport.

*Suite à la page suivante*

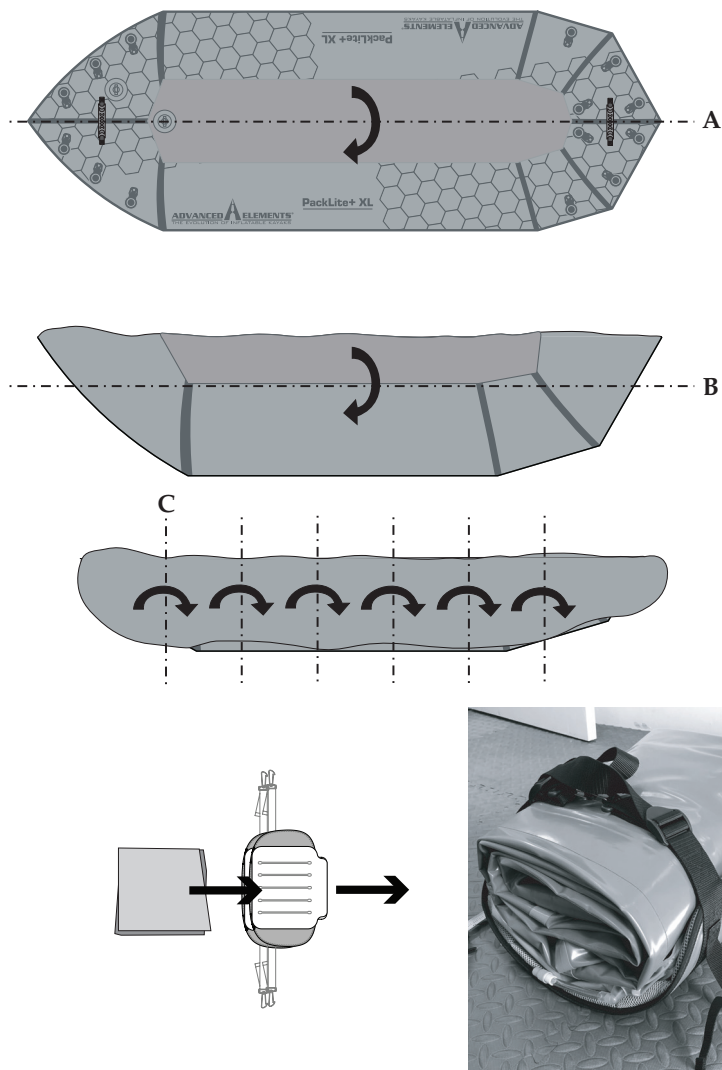

Image 1

#### 4. LIGNES DIRECTRICES POUR L'UTILISATION

Les sports de rame peuvent être très dangereux et physiquement exigeants. L'utilisateur de ce produit doit comprendre que la pratique de sports de rame peut entraîner des blessures graves, voire mortelles. Observez les normes de sécurité suivantes lors de l'utilisation de ce produit. L'utilisateur de ce produit reconnaît à la fois comprendre et assumer les risques inhérents aux sports de rame.



Après avoir gonflé votre kayak et avant de le mettre à l'eau, inspectez votre équipement à la recherche de signes évidents d'usure et de défaillance. Passez en revue les règles et réglementations locales et relisez les consignes de sécurité de la section 1.

De nombreuses régions ont des lois et réglementations locales concernant l'utilisation et l'équipement des petits bateaux. Habituellement, un appel téléphonique aux autorités locales vous fournira les informations nécessaires. Dans certaines régions, vous devrez peut-être vous inscrire et afficher un numéro d'enregistrement à l'avant de votre kayak. Une fois qu'un numéro vous a été attribué, il est préférable de l'apposer sur le kayak en l'imprimant sur le support à l'aide d'un feutre indélébile. Si vous devez afficher un autocollant ou des lettres en vinyle adhésives, vous pouvez acheter un ensemble d'identification de bateau pneumatique dans la plupart des magasins de sports nautiques.

Votre kayak est conçu pour être propulsé avec une pagaie à double pale. Payagez avec des coups courts et réguliers. Gardez la rame près du kayak et la pagaie presque à la verticale. Tirez avec votre main inférieure et poussez avec votre main supérieure. Pour réduire le balancement à l'avant du kayak, relâchez la force de votre coup. Payager avec un coup en arrière peut parfois offrir une maniabilité rapide.

Respectez TOUJOURS la sécurité et prenez le temps de vous renseigner sur la zone où vous payagez. Obtenez des informations officielles sur les marées, les courants et les conditions de vent locaux avant de vous y rendre. Veillez à ne pas surestimer votre force, votre endurance ou vos compétences. Veillez à ne jamais sous-estimer les conditions météorologiques. Soyez conscient(e) des dangers avant de commencer. Soyez conscient(e) de votre niveau de compétence. Assurez-vous de comprendre et d'accepter le risque de ces dangers. Il existe de nombreux clubs de payageurs dans le monde entier. Ceux-ci peuvent constituer une excellente source d'informations sur les endroits où pagayer, les personnes avec qui pagayer et, plus important encore, les pratiques de sécurité courantes.

## 5. ENTRETIEN ADÉQUAT ET RANGEMENT

Votre embarcation est fabriquée à partir de matériaux très durables. Cependant, comme pour toute autre chose, une utilisation et un entretien appropriés augmenteront sa durée de vie. Avant de ranger votre embarcation, assurez-vous qu'elle est à la fois PROPRE et SÈCHE. Vous pouvez nettoyer votre embarcation avec un savon doux et de l'eau. N'utilisez JAMAIS de solvants puissants pour nettoyer votre embarcation, car ils détruiraient le matériau.

Si votre embarcation a été utilisée en eau salée, rincez-la à l'eau douce et laissez-la sécher avant de la ranger. Utilisez une serviette sèche pour essuyer toute l'humidité. L'embarcation doit être dégonflée et conservée à l'abri de la lumière directe du soleil lorsqu'elle est rangée. Évitez l'exposition à des températures extrêmes (chaudes ou froides). Si votre bateau est exposé au gel pendant son stockage, laissez-le se réchauffer avant de le déplier.

## 6. ENTRETIEN DU TIZIP<sup>MD</sup>

### Espace de rangement :

- Veillez à fermer complètement la fermeture à glissière Tizip et à ne pas la plier pour la ranger.
- Un rangement en position ouverte pendant une longue période entraînera une déformation de la fermeture à glissière. Si cela se produit, de légères fuites sont possibles.
- Veillez à fermer complètement la fermeture à glissière Tizip et à ne pas la plier pour la ranger.
- Un rangement en position ouverte pendant une longue période entraînera une déformation de la fermeture à glissière. Si cela se produit, de légères fuites sont possibles.
- Gardez les fermetures à glissière propres à tout moment.
- Évitez de ranger les fermetures à glissière dans des environnements excessivement chauds et humides.

### Nettoyage :

- Utilisez une brosse à poils fins et doux ainsi qu'un détergent doux et de l'eau pour nettoyer la fermeture à glissière.
- Ne pas utiliser de solvants ou d'abrasifs, car cela pourrait compromettre la fonctionnalité.
- Tout débris coincé entre la fermeture à glissière peut avoir un effet négatif sur la fente d'étanchéité et en réduire ainsi la performance.

### Entretien :

L'entretien et la lubrification occasionnels de votre fermeture à glissière sont nécessaires pour assurer son bon fonctionnement.

- Pour lubrifier la fermeture à glissière, utilisez le lubrifiant fourni avec votre embarcation ou veillez à utiliser le lubrifiant original TIZIP® ou un produit similaire.
- Veillez à nettoyer les fermetures à glissière avant de les lubrifier.

## 7. RÉPARATIONS

Tous les bateaux sont assortis d'une trousse de réparation comprenant une rustine autocollante. Pour les réparations plus importantes, nous proposons une sélection de rustines en tissu qui peuvent être collées. Il vous suffit de vous procurer une colle à PVC dans votre magasin de nautisme ou de plein air local ou de communiquer avec notre service à la clientèle par courriel à [info@advancedelements.com](mailto:info@advancedelements.com) ou par téléphone au 1 866 262-9076 pour obtenir de l'aide.

### 7.1 RÉPARER LES PETITES PERFORATIONS ET COUPURES À L'AIDE DE LA RUSTINE AUTOCOLLANTE

1. Découpez une rustine de taille adéquate (environ 1 cm [1/2 po] plus grande que le trou ou la zone endommagée).
2. Nettoyez soigneusement la zone où la rustine sera appliquée avec de l'eau ou du savon doux.
3. Assurez-vous que toutes les surfaces sont complètement sèches avant de procéder.
4. Retirez délicatement la pellicule de protection et appliquez la rustine sur le trou en évitant la formation de bulles d'air. Frottez tous les bords pour les sceller.
5. En règle générale, la rustine sera efficace à environ 50 % instantanément. Il faudra attendre 24 h après l'application pour une adhérence de 100 %.

## 7.2 RÉPARER LES TROUS D'ÉPINGLE

1. Gonflez la chambre d'air. Couvrez la chambre d'air d'eau savonneuse et soyez à l'affût de la formation de bulles d'air. C'est là que se trouve le trou d'épingle. Marquez son emplacement.
2. Dégonflez la chambre d'air et séchez la zone concernée. Appliquez une goutte de colle sur le trou d'épingle.
3. Laissez la colle sécher complètement.
4. Ne gonflez pas le packraft pendant au moins douze heures.

## 8. DÉPANNAGE

### PROBLÈME

### SOLUTION

**Le packraft ne retient pas l'air pendant le gonflage.**

La valve à ressort utilise un système de piston. Le seul moment où le piston doit être en position ouverte est lorsque vous dégonflez le kayak. Assurez-vous que le piston est fermé avant de procéder au gonflage. Poussez le piston et tournez-le dans le sens antihoraire.

**Le packraft s'affaisse ou n'est pas suffisamment gonflé.**

Assurez-vous d'utiliser la bonne pompe. Il vous faut une pompe à pied à soufflet ou une pompe à main à double action. Une pompe électrique de 12 V ne fournit pas assez de pression pour gonfler complètement le kayak. La pompe de 12 V peut servir à gonfler partiellement le kayak, mais vous devrez utiliser une autre pompe pour terminer le travail.

**Le packraft ne tient pas la pression maximale pendant plus de quelques heures.**

Assurez-vous que le piston est bien fermé. Il devrait seulement être ouvert lors du dégonflage. S'il est ouvert, le seul joint est le joint en caoutchouc noir à l'intérieur du capuchon. Dans ce cas, une légère fuite peut survenir. De plus, vérifiez que la fermeture éclair Tizip est complètement et correctement fermée.

**Le packraft perd toujours de l'air.**

Si vous avez vérifié toutes les autres raisons possibles pour lesquelles le packraft peut perdre de l'air, il se peut qu'il y ait un trou d'épingle ou une perforation quelque part. Gonflez-la. Si vous n'entendez pas de sifflement ni ne voyez où se trouve la fuite, prenez un chiffon propre trempé d'eau savonneuse et commencez à frotter la chambre à air. S'il y a un trou, des bulles se formeront continuellement. Réparez-le à l'aide de la trousse de réparation. S'il s'agit d'un très petit trou, un peu de colle peut suffire.

Remarque : Si votre état exige la licence de ce bateau, veuillez utiliser le formulaire ci-dessous. Si vous avez besoin d'aide pour remplir ce formulaire, veuillez contacter le service client d'Advanced Elements.

## DÉCLARATION D'ORIGINE DU FABRICANT

Vendu dans la province/État de \_\_\_\_\_

Par le présent document, le fabricant soussigné certifie, en ce \_\_\_\_\_ jour du mois de \_\_\_\_\_ de l'an \_\_\_\_\_, ainsi qu'en témoigne la facture numéro \_\_\_\_\_ que le kayak neuf décrit ci-dessus, propriété du fabricant susdit, a été transféré à :

Nom du propriétaire/concessionnaire : \_\_\_\_\_

Adresse : \_\_\_\_\_

Ville : \_\_\_\_\_ État : \_\_\_\_\_ Code postal : \_\_\_\_\_

Nom du modèle : Packlite+<sup>MC</sup> XL Packraft (AE3038)

Année du modèle : \_\_\_\_\_

Numéro de série : \_\_\_\_\_

Type : Packraft

Longueur : 9pi 11po

Largeur : 39po

Matériel de coque : Nylon / TPU

De plus, le fabricant certifie qu'il s'agit du premier transfert de ladite embarcation à s'effectuer dans le cadre de pratiques commerciales courantes et que tous les renseignements ci-inclus sont véridiques et exacts à sa connaissance.

Nom du fabricant :

Advanced Elements, Inc.

P.O.Box 5128

Concord, CA 94524

Signature : \_\_\_\_\_

Si vous avez besoin d'aide ou si vous rencontrez un problème, veuillez nous appeler immédiatement au numéro sans frais 866-262-9076.

Veuillez utiliser le formulaire d'enregistrement de la garantie à l'adresse suivante :

[www.advancedelements.com/warranty](http://www.advancedelements.com/warranty) pour enregistrer votre produit Advanced Elements.

## GARANTIE ADVANCED ELEMENTS

Advanced Elements, Inc. garantit que ses produits sont exempts de défauts de matériaux ou de fabrication pendant une période de trois (3) ans à compter de la date d'achat. Les produits qui s'avèrent défectueux en raison d'un défaut de fabrication ou d'un matériel défectueux alors qu'ils ont été utilisés dans des conditions d'utilisation normales et appropriées pendant la période de garantie seront remplacés, par le même produit ou un produit équivalent, ou réparés sans frais à la seule discrétion d'Advanced Elements. Pour le service de garantie, contactez Advanced Elements, Inc.

Advanced Elements, Inc inspectera toutes les réclamations de garantie et en cas de réclamation pour défaut, s'engagera à réparer ou à remplacer la pièce défectueuse ou l'article entier (par le même produit ou un produit équivalent), à sa discrétion. L'acheteur doit, avant le retour d'un produit défectueux, fournir une documentation raisonnable pour établir un défaut et obtenir d'Advanced Elements, Inc, un numéro d'autorisation de retour (RA) et l'adresse du centre de retour. Veuillez appeler sans frais au 866-262-9076 pour obtenir un numéro RA et l'adresse de retour. Une fois qu'un RA est obtenu, l'acheteur doit expédier le produit à ses propres frais, PORT PAYÉ, à Advanced Elements, Inc pour réparation. Ne pas expédier à une adresse de boîte postale (P.O. Box) sinon il sera renvoyé. L'acheteur doit également s'assurer que le numéro RA obtenu est clairement indiqué sur l'emballage.

Termes et conditions:

1. La durée de la garantie sera de trois (3) ans à compter de la date de réception par le client pour tous les utilisateurs non commerciaux.
2. La garantie s'applique aux défauts de matériaux et de fabrication. Cette garantie ne couvre pas :
  1. Dommages dus à une négligence, un manque d'entretien, un accident, une utilisation anormale ou inappropriée, un mauvais assemblage ou des tentatives de réparation inappropriées, ou des dommages résultant d'un gonflage incorrect, ou des dommages résultant de l'utilisation d'une pompe non fournie par Advanced Elements, ou dommages dus au contact avec un nettoyeur ou un produit chimique.
  2. Modification ou personnalisation
  3. Crevaisons, coupures et abrasions subies lors d'une utilisation normale
  4. Décoloration normale du tissu ou d'autres matériaux
  5. Usure normale
  6. Objets impliqués dans des accidents ; et les articles endommagés lors d'accidents d'eau vive et d'autres utilisations déraisonnables ou d'un stockage inapproprié
  7. Sur-collage et autres imperfections esthétiques
  8. Fissuration, formation de cloques et vieillissement des tissus ou d'autres matériaux.
  9. Produits utilisés pour la location ou lors de visites guidées par des professionnels et autres utilisations non considérées comme des fins récréatives normales
  10. Les dommages consécutifs ou les frais accessoires tels que le transport, la mise à l'eau, le remorquage ou tout autre dommage en résultant.

3. Le client doit fournir une documentation raisonnable pour établir un défaut, y compris, mais sans s'y limiter :
  1. Photographies numériques ou vidéo montrant clairement le défaut
  2. Assistance au dépannage pour établir ou établir la cause du problème
4. Pour les demandes de garantie en dehors de l'Amérique du Nord, veuillez contacter le distributeur agréé du pays où le produit a été acheté à l'origine. Pour le bon contact, veuillez envoyer un courriel à [info@advancedelements.com](mailto:info@advancedelements.com)
5. Pour les commandes exportées en dehors des États-Unis, Advanced Elements, Inc. ne sera pas responsable des droits d'importation, taxes ou frais associés à l'expédition de produits de remplacement.
6. Notre obligation en vertu de cette garantie sera limitée à la réparation d'une pièce défectueuse ou, à notre discrétion, au remplacement de la ou des pièces nécessaires pour remédier à tout dysfonctionnement résultant de défauts de matériaux ou de fabrication couverts par cette garantie. Nous nous réservons le droit de modifier ou d'améliorer la conception de tout produit sans assumer aucune obligation de modifier tout produit précédemment fabriqué.
7. Divisibilité : Si une disposition de cette garantie limitée est inapplicable, pour quelque raison que ce soit, toutes les autres dispositions des présentes resteront en vigueur et de plein effet.
8. AUCUNE GARANTIE NE S'ÉTEND AU-DELÀ DE LA DESCRIPTION DES PRÉSENTES. ADVANCED ELEMENTS NE SERA PAS TENU RESPONSABLE DES DOMMAGES ACCESSOIRES ET INDIRECTS.

CETTE GARANTIE REMPLACE TOUTES LES AUTRES GARANTIES.

**LIMITES DES RECOURS :** Les activités nautiques sont, de par leur nature, dangereuses. Les utilisateurs des produits Advanced Elements, Inc. assument tous les risques et responsabilités résultant directement ou indirectement de l'utilisation de ces produits, qu'ils soient utilisés individuellement ou en combinaison avec d'autres équipements, y compris tous les risques de blessures corporelles ou de décès et qu'ils résultent d'un contrat ou d'un délit ou autrement, et notamment les dommages accessoires, spéciaux et consécutifs. Les recours en cas de rupture de contrat découlant implicitement ou de l'effet de la loi, sauf disposition contraire des présentes, sont exclus. Votre bateau ne doit être utilisé que dans les limites de capacité maximale approuvées par les garde-côtes américains, comme indiqué sur le bateau.

**RESTRICTIONS SUR LES LIMITATIONS ET AVIS DE NON-RESPONSABILITÉ :** Certains États peuvent ne pas autoriser l'exclusion ou la limitation des dommages accessoires ou consécutifs, ou l'exclusion ou la limitation de la durée des garanties implicites. Par conséquent, certaines ou toutes les limitations et/ou exclusions de garanties et de recours énoncées ci-dessus peuvent ne pas s'appliquer à vous. Cette garantie vous donne des droits légaux spécifiques, et vous pouvez également avoir d'autres droits, qui varient d'un état à l'autre.



**IMPORTANT!**

**PLEASE READ THIS MANUAL CAREFULLY BEFORE PROCEEDING.  
AFTER READING THIS MANUAL, SAVE THESE INSTRUCTIONS  
FOR FUTURE REFERENCE.**

**Visit our website at  
[www.advancedelements.com](http://www.advancedelements.com)  
or call Toll Free 866-262-9076**

**IMPORTANT!**

**VEUILLEZ LIRE ATTENTIVEMENT LE PRÉSENT MANUEL AVANT  
D'UTILISER LE PRODUIT ET LE CONSERVER POUR RÉFÉRENCE FUTURE.**

**Visitez notre site web  
[www.advancedelements.com](http://www.advancedelements.com)  
ou appeler 866-262-9076**